



创意源于追求
Own Idea Of Lighting

NEPTUNE 300 BEAM

使用手册



NEPTUNE 300 BEAM
SS9461

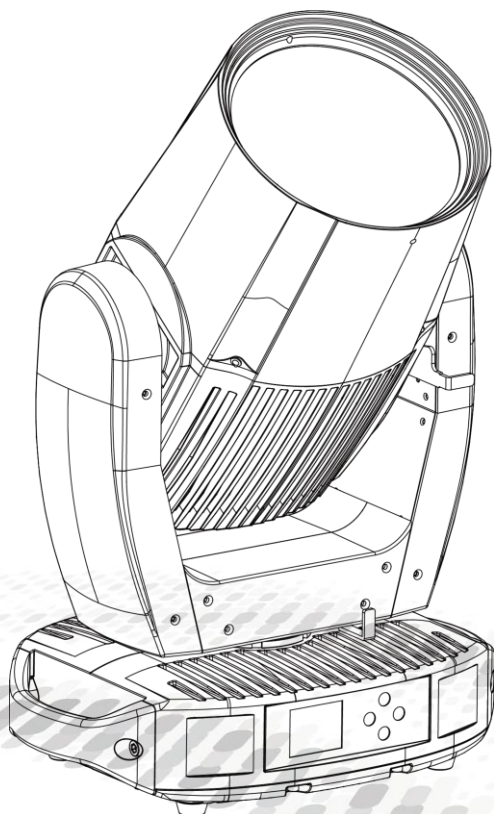

MODEL:SS9461SCM



广州市雅江光电设备有限公司
Guangzhou Yajiang Photoelectric Equipment Co., Ltd.
电话/Tel:020-86947788 邮箱/E-mail:sales@yajiang.cn
传真/Fax:020-86943773 网址/Website:www.yajiang.cn

— Since 1985 —

1 产品技术参数

1.1 产品技术参数

产品型号	SS9461SCM
灯珠颜色	1 LED(CW) 200W
光学角度	2°
灯具功率	320W
控制协议	DMX512, RDM, ARTNET, sACN, W-DMX (可选)
工作电压	AC100~240V,50/60Hz
输入电流	110V/3A,220V/1.5A
防护等级	IP65
环境温度	-20℃~45℃
尺寸	411x280x603mm
重量	28kg

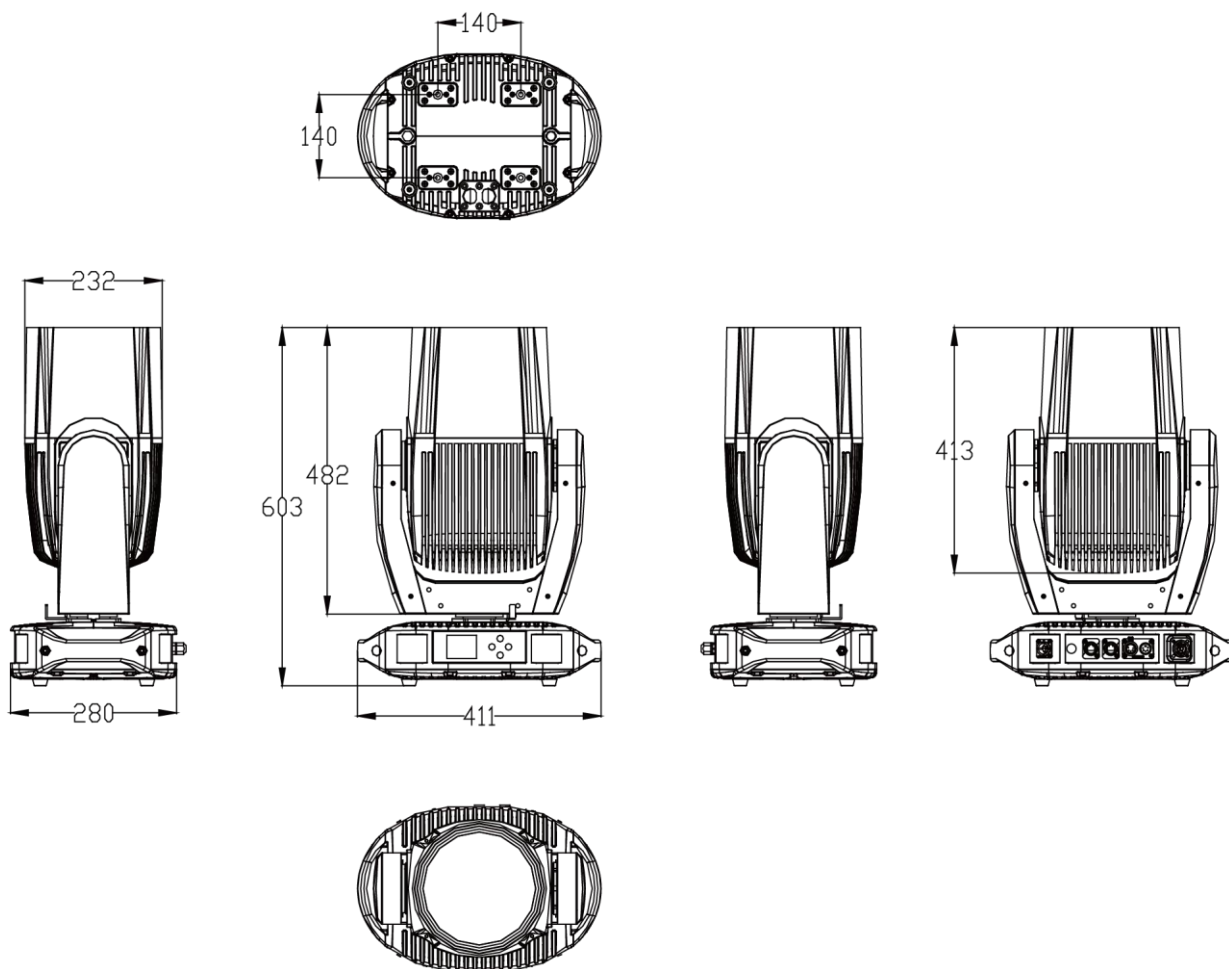

1.2 安全警告

重要提醒

- 此设备安装与维护有关的人员必须由合格的专业人员安装
- 本灯具出厂前已经过严格检验合格后才能出厂。
- 为确保这些条件的正常和安全操作，用户必须遵守此说明书以下安全规定和注意事项。
- 生产厂家将不对任何未按此说明书正常操作使用和未经许可则私自更改设备所引起的任何事故和损失负责。



- 特别注意电源电压与主机标示电压是否一致，确保使用电压在技术参数标识的电压范围内。
- 如果手湿了，不要触摸电源线。
- 在使用连接 110V~220V 交流电前先检查确保电源开关插座接地线良好。本灯必须接地线为黄/绿双色。
- 电气连接、维修和保养必须由合格的员工进行。
- 为确保电源线不会被锋利的边缘压弯或损坏。定时检查设备和电源线。
- 当设备不在使用中或清洁前，请务必断开电源。只能在插头处拔电源线。切勿拉动电源线拔出插头。
- 不要在短时间内打开和关闭灯具，因为这样会缩短灯具的寿命。
- 在初始启动期间，可能会产生一些烟雾或气味。这是一个正常的过程，不一定意味着设备有缺陷。
- 更换保险丝时，仅使用相同类型和额定值的灯和保险丝。
- 灯具上的镜片损坏后必须更换，会导致灯具功能受损，例如有裂缝或者深度划痕。
- 悬挂灯具时，必须验证设施及灯钩能承受最少灯具的 10 倍重量
- 只有在检查了外壳是否牢固关闭以及所有螺钉是否紧固后，务必使合适的安全保险绳正确的固定在灯具，能操作灯具。
- 不得超过 45°C 的最高环境温度。如果环境温度（TA）超过 45°C（115°F），请勿操作产品。



在操作过程中，产品外壳表面最高可达 70°C（158°F）。避免人员和材料接触。
不要将产品安装在有意外接触风险的地方。处理前，让产品冷却至少 15 分钟。



- 远离易燃材料
- 保持所有可燃材料（如织物、木材、纸张）至少 500 mm（20 in.）
- 确保产品周围有自由无阻的气流。风扇和通风口周围的最小间隙为 150 mm（6 in.）。
- 请勿照射产品 3m（10ft）范围内的表面。
- 请勿安装额定值高于产品中最初安装的保险丝。
- 不要将滤光片、面罩或其他材料粘在光学部件上。
- 如果灯具看起来异常热，有融化或冒烟的迹象，立即断开灯具电源，让其冷却。没有防热安全手套，请勿触摸灯具。保持灯具远离易燃和可燃材料。



不要直视光源！
视网膜损伤风险-可能导致失明！

避免灯具损坏:

- 不要将灯具的前部指向太阳或其他强光源。前透镜像放大镜一样聚焦和集中光线。
- 强光可导致灯具内部损坏、部件熔化或在几秒钟内引发内部火灾。

为避免强光源的问题:

- 请勿将灯具正面暴露在阳光或任何其他强光源下，避免将其他大功率光束直接指向灯具。
- 不要将来自一个照明设备的光束直接聚焦到另一个照明设备上。
- 对于日光下的室外应用，即使不使用时，也要确保任何灯具的正面受到遮挡或远离太阳。
- 不要将产品暴露在高温下（例如来自其他照明设备）。

2 安装

2.1 装置

吊挂安装

- 在安装设备的时候一定要远离易燃物品（装饰材料等），根其保持至少 0.5 米的距离。
- 在吊挂使用时，务必安装一根保险绳，其重量至少是灯具重量的 10 倍。
- 在吊挂使用时，固定灯具的装置必须用至少可以承受灯具重量 10 倍的安装架。
- 如图所示，保险绳需要穿过灯具保险绳孔和安装架，确保连接灯具的结构牢固。
- 灯钩使用 M12 螺丝拧紧固定在快速锁中间的 $\phi 13$ 孔中

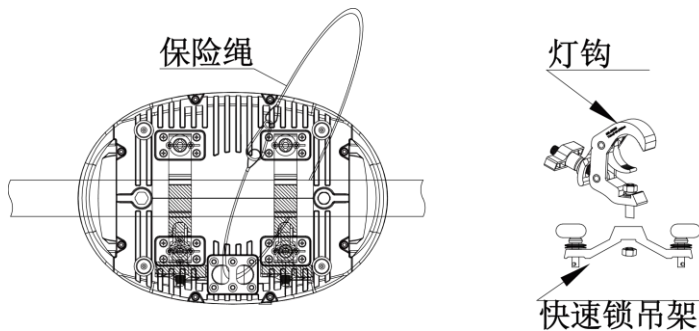

2.2 更换保险丝

- 先用螺丝刀把保险座拆出来；
- 把旧的保险丝从保险座里拔出来；
- 把新的保险丝装进保险座中；
- 最后将保险座装回原来的位置。

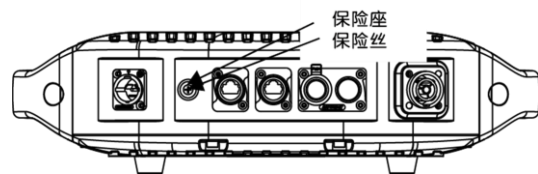

2.3 电源连接

- 本产品输入电压可以在 AC100-240V,50/60Hz 范围内工作。
- 本产品使用输入输出电源线为 1.5 平方毫米铜芯线,电源线串联时,使用 220V 交流电源时不能超过 4 台灯,使用 110V 交流电源时不能超过 2 台灯。

2.4 信号连接

- 将 DMX512 控台连接到灯具上,需要一根 DMX512 信号线才能连接到 DMX512 控台。该灯具具有 3/5 针卡侬插,用于输入和输出信号。
- DMX 通道模式是有 N 个通道,灯具的地址码设置如 1, (NX1)+1, (NX2)+1, (NX3)+1, ...。
- DMX 地址码可以是 001 到 512 之间的任意数值。
- 为了避免灯具 DMX512 信号受到干扰,请在灯具 DMX512 输出信号接上一个终端器,即在最后一台灯具的输出信号卡侬插上插入一个在 2、3 针脚之间焊上一个 120Ω 电阻。

DMX输出
卡侬插信号接口

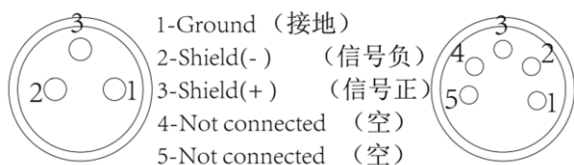

DMX输入
卡侬插信号接口

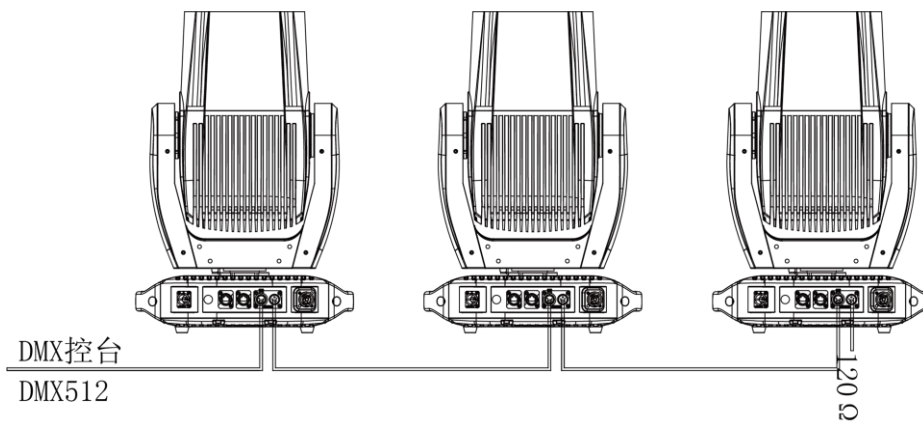
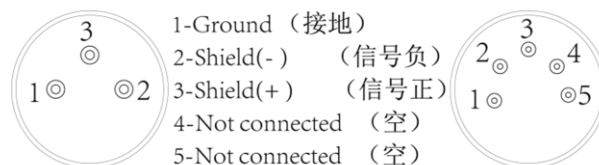

3 操作方法

3.1 按键操作

- ◆ LEFT: 主菜单选择或返回上一级菜单;
- ◆ RIGHT: 选择确定;
- ◆ UP: 菜单选择或参数递增;
- ◆ DOWN: 菜单选择或参数递减;
- ◆ 显示屏及按键会自动倒转
- ◆ 锁屏开机密码: 长按 LEFT 键 5s, 亮屏后输入 UP\DOWN\UP\DOWN

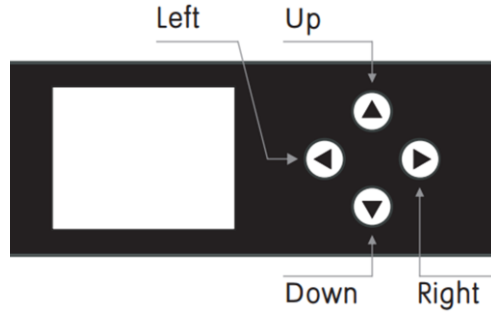

3.2 显示菜单

ADDRESS	001 - 512 (默认 001)	DMX 地址码设置 (根据通道模式最高限制)	
PERSON	BASIC	DMX 通道模式选择	
	STANDARD (默认)		
	EXTEND		
RUNMODE	DMX512 (默认)	DMX512 信号	
	ARTNET	以太网控制	
	ARTNET TO DMX	以太网转 DMX	
	sACN	以太网控制	
	AUTO	自走程序效果	
	CUSTOM1	自编程 EDIT 1 效果	
	CUSTOM2	自编程 EDIT 2 效果	
	OPTION	PAN INVERT	NORMAL (默认)
INVERT			
TILT INVERT		NORMAL (默认)	垂直方向旋转选择
		INVERT	
PERFORM		STUDIO	静音模式, 风机转速最慢
		POWER	全功率模式, 风机转速最快
		LIVE (默认)	自动模式, 风机随温度变化
BLACKOUT		OFF (默认)	黑场不延迟
		ON	黑场延迟 3s
DIMMER		DIM4 (默认)	调光曲线旋转, OFF 最快, DIM4 最慢
		OFF	
LED PWM		1200Hz (默认)	刷新频率选择
		2400Hz	
		4000Hz	
		6000Hz	
		25000Hz	
DMX ERROR	SAVE (默认)	失去 DMX 信号后保持	
	BLACK	失去 DMX 信号后黑场	

DISPLAY TIME	On		显示屏常亮		
	30s		不操作按键侯 30s 灭屏		
	1min (默认)		不操作按键侯 1min 灭屏		
	2min		不操作按键侯 2min 灭屏		
DISPLAY LOCK	OFF		按键锁关		
	ON (默认)		按键锁开		
LOAD PARA	OFF		参数不上传		
	ON (默认)		参数上传		
SETTING	RECOVERY	****	恢复出厂设置 (密码 UP/DOWN/UP/DOWN)		
	CLEAN EDIT1	****	清除编辑场景 EDIT 1 (密码 UP/DOWN/UP/DOWN)		
	CLEAN EDIT2	****	清除编辑场景 EDIT 2 (密码 UP/DOWN/UP/DOWN)		
	WDMX HIDE	NO	菜单 WDMX RESET 和 SIGNAL 显示		
YES		菜单 WDMX RESET 和 SIGNAL 隐藏			
NETWORK	NET SWITCH	2.xxx.xxx.xxx	网络地址 2.xxx.xxx.xxx		
		10.xxx.xxx.xxx	网络地址 10.xxx.xxx.xxx		
	UNIVERS	0-255	数据包组设置		
	IP MODE	DEFAULT IP	默认 IP		
		CUSTOM IP	客户自定义 IP		
CUSTOM IP	XX.XX.XX.XX	客户自定义 IP 设置			
PT ENCODER	OFF		水平垂直编码器		
	ON		OFF 关闭; ON 打开		
WDMX RESET	YES		无线复位		
	NO		不复位		
SIGNAL	ONLY XLRDMX		仅有线		
	XLRDMX FIRST		有线优先		
	ONLY WDMX		仅无线		
	WDMX FIRST		无线优先		
	WDMX TO XLRDMX		无线转有线		
EDIT	EDIT 1-2	STEP 1-30	PAN	0-255	自编程效果 EDIT 1/ EDIT 2 STEP 1-30 为自编程效果 EDIT 1/2 程序编辑
			TILT	0-255	
			PT SPEED	0-255	
			COLOR	0-255	
			GOBO.ROTA	0-255	
			ROTA.GOBO	0-255	
			COLOR GOBO	0-255	
			PRISM 1	0-255	
			PRISM 2	0-255	
			FOCUS	0-255	

			DIMMER	0-255	
			STROBE	0-255	
			TIME	0-255	时间为通道值 X0.1s
			USE	YES	场景运行
				NO	场景不运行
MANUAL	AUTO TEST				自动测试
	CHANNEL	PAN	0-255		手动控制通道
		TILT	0-255		
		PT SPEED	0-255		
		COLOR	0-255		
		GOBO.ROTA	0-255		
		ROTA.GOBO	0-255		
		COLOR GOBO	0-255		
		PRISM 1	0-255		
		PRISM 2	0-255		
		FOCUS	0-255		
		DIMMER	0-255		
		STROBE	0-25		
	DEBUG HIDE	NO			工厂调试模式，复位后起作用。
		YES			YES 进入，NO 不进入
RESET	ALL RESET			全部复位	
	PT RESET			水平和垂直复位	
	COLOR SYSTEM			色盘、CMY 复位	
	OTHER			调变焦、雾化复位	
INFO	FIXTURE HOURS				灯具使用时间
	LED USE HOURS				LED 光源使用时间
	TEMPERATURE				光源温度
	VERSION				软件版本信息
	NETWORK				网络设置信息
	RDM	UID	0x388Axxxxxxx		灯具 RDM ID
		LABEL	NEPTUNE 300 BEAM		灯具名称
	SYSTEM ERROR	MEMORY IC			记忆 IC
		ANGLESENSOR			角度传感器
		PAN SENSOR			X 磁铁
PAN ENCODER			X 编码器		
PAN DRIVEIC			X 驱动 IC		
TILT SENSOR			Y 磁铁		
TILT ENCODER			Y 编码器		
TILT DRIVEIC			Y 驱动 IC		
TEMPERATURE			温控 IC		

		COLOR RESET		COLOR 复位
		GOBO RESET		图案盘旋转复位
		RGOBO RESET		旋转图案复位
		COLOR GOBO RESET		彩色效果盘复位
		PRISM 1 RESET		棱镜复位
		PRISM 2 RESET		棱镜复位
		FOCUS RESET		调焦复位
SERVICE	****	PAN	±127	水平位置微调
		TILT	±127	垂直位置微调
		COLOR	±127	色盘位置微调
		GOBO.ROTA	±127	图案盘位置微调
		ROTA.GOBO	±127	旋转图案位置微调
		COLOR GOBO	±127	彩色效果盘位置微调
		PRISM 1	±127	棱镜位置微调
		PRISM 2	±127	棱镜位置微调
		FOCUS	±127	调焦位置微调
		OTHER	±127	

本产品菜单中密码都是：UP/DOWN/UP/DOWN

4 使用 DMX512 控台

4.1 DMX 通道表

BASIC (13CH)	STANDARD (18CH)	Extend (19CH)	数值	功能
CH.1	CH.1	CH.1	000-255	PAN 0-540°
-	CH.2	CH.2	000-255	PAN FINE
CH.2	CH.3	CH.3	000-255	TILT 0-270°
-	CH.4	CH.4	000-255	TILT FINE
CH.3	CH.5	CH.5	000-255	PT Speed
CH.4	CH.6	CH.6	COLOR WHEEL 9+1	
			000-007	WHITE
			008-013	COLOR 1
			014-019	COLOR 2
			020-025	COLOR 3
			026-031	COLOR 4
			032-037	COLOR 5
			038-043	COLOR 6
			044-049	COLOR 7
			050-055	COLOR 8
			056-063	COLOR 9
			064-191	COLOR WHELL1 0-360°
			192-222	COLOR WHELL1 RAINBOW EFFECT(SPEED 100%→1)
			223-224	STOP
225-255	COLOR WHELL1 RAINBOW EFFECT(SPEED 1→100%)			
-	-	CH.7	000-255	COLOR WHEEL FINE
CH.5	CH.7	CH.8	ROTATING GOBO 8+1	
			000-010	ROTATING WHITE
			011-016	ROTATING GOBO 1
			017-022	ROTATING GOBO 2
			023-028	ROTATING GOBO 3
			029-034	ROTATING GOBO 4
			035-040	ROTATING GOBO 5
			041-046	ROTATING GOBO 6
			047-052	ROTATING GOBO 7
			053-058	ROTATING GOBO 8
			059-066	ROTATING GOBO 1 SHAKE (SPEED 1 → 100%)
			067-074	ROTATING GOBO 2 SHAKE (SPEED 1 → 100%)
			075-082	ROTATING GOBO 3 SHAKE (SPEED 1 → 100%)
			083-090	ROTATING GOBO 4 SHAKE (SPEED 1 → 100%)

			091-098	ROTATING GOBO 5 SHAKE (SPEED 1 → 100%)
			099-106	ROTATING GOBO 6 SHAKE (SPEED 1 → 100%)
			107-114	ROTATING GOBO 7 SHAKE (SPEED 1 → 100%)
			115-122	ROTATING GOBO 8 SHAKE (SPEED 1 → 100%)
			123-127	WHITE
			128-190	ROTATING GOBO FLOWING WATER EFFECT (SPEED 100 → 1%)
			191-192	STOP WATER EFFECT
			193-255	ROTATING GOBO FLOWING WATER EFFECT (SPEED 1 → 100%)
CH.6	CH.8	CH.9	GOBO ROTATING	
			0-120	ROTATING GOBO ANGLE ADJUSTMENT (0 → 360°)
			121-125	STOP
			126-165	ROTATING GOBO SHAKE (SPEED 1 → 100%)
			166-170	STOP
			171-210	ROTATING GOBO POSITIVE ROTATION (SPEED 100% → 1)
			211-215	STOP
			216-255	ROTATING GOBO REVERSE ROTATION (SPEED 1 → 100%)
-	CH.9	CH.10	000-255	GOBO ROTATING FINE
CH.7	CH.10	CH.11	COLOR EFFECT WHEEL	
			0-10	WHITE
			11-145	COLOR EFFECT INSERT AND ADJUST THE ANGLE (0 → 360°)
			146-150	STOP
			151-200	COLOR EFFECT INSERT AND POSITIVE ROTATION (SPEED 100% → 1)
			201-205	STOP
			206-255	COLOR EFFECT INSERT AND REVERSE ROTATION (SPEED 1 → 100%)
CH.8	CH.11	CH.12	PRISM 1	
			0-10	WHITE
			11-145	PRISM INSERT AND ADJUST THE ANGLE (0 → 360°)
			146-150	STOP
			151-200	PRISM INSERT AND POSITIVE ROTATION (SPEED 100% → 1)
			201-205	STOP ROTATION
			206-255	PRISM INSERT AND REVERSE ROTATION (SPEED 1 → 100%)
CH.9	CH.12	CH.13	PRISM 2	
			0-10	WHITE
			11-145	PRISM INSERT AND ADJUST THE ANGLE (0 → 360°)
			146-150	STOP
			151-200	PRISM INSERT AND POSITIVE ROTATION (SPEED 100% → 1)
			201-205	STOP ROTATION
			206-255	PRISM INSERT AND REVERSE ROTATION (SPEED 1 → 100%)
CH.10	CH.13	CH.14	000-255	FOCUS
-	CH.14	CH.15	000-255	FOCUS FINE

CH.11	CH.15	CH.16	000-255	DIMMER
-	CH.16	CH.17	000-255	DIMMER FINE
CH.12	CH.17	CH.18	STROBE	
			0-9	NO FUNCTION
			10-99	STROBE (FROM SLOW TO FAST)
			100-109	NO FUNCTION
			110-179	LIGHTNING STROBE
			180-189	NO FUNCTION
			190-255	RANDOM SROBE
CH.13	CH.18	CH.19	CONTROL	
			000-010	NO FUNCTION
			011-020	PAN/TILT BLACK ACTIVATED
			021-030	PAN/TILT BLACK DEACTIVATED
			031-040	PAN INVERT
			041-050	TILT INVERT
			051-060	PAN/TILT INVERT OFF
			061-100	RESERVED
			101-110	DIM4
			111-120	OFF
			121-150	RESERVED
			151-160	1200Hz
			161-170	2400Hz
			171-180	4000Hz
			181-190	6000Hz
			191-200	25000Hz
			201-210	ALL RESET
			211-220	XY RESET
			221-230	COLOR\GOBO SYSTEM RESET
			231-240	FOCUS RESET
241-255	RESERVED			