

雅江光電 YAJIANG APPLIED TECHNOLOGIES				图纸编号	RD-AP784-SM-00(ARC-C)	版本号	B
AP784XCET说明书				编制日期		2019.05.24	
制作	李赛超	ARC	李敏	审核		批准	
文件名及路径	系统文档夹/部门资料库/技术部/曾宪忠/包装设计/新方案/说明书/arctik/AP784XCET						
新物料编号	1320100327						
旧物料编号				成品编号	P30335		
通用产品	连接盒说明更改						
备注	H						

TETRA 3Q

使用手册

arctik® TETRA 3Q
ARCHITECTURAL TECHNOLOGY AP784

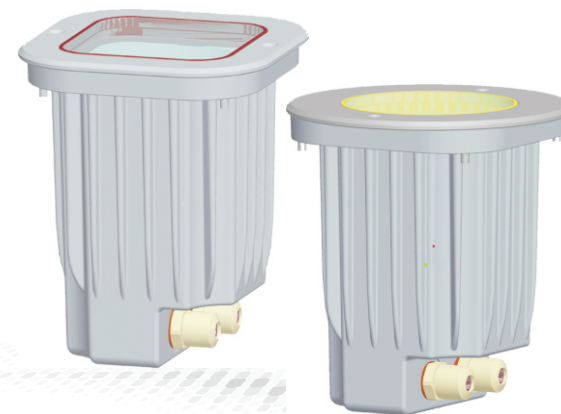

MODEL:AP784XCET



广州市雅江光电设备有限公司

Guangzhou Yajiang Photoelectric Equipment Ltd.

电话/Tel:020-86947788 邮箱/E-mail:sales@yajiang.cn

传真/Fax:020-86943773 网址/Website:www.yajiang.cn

Since 1985

RD-AP784-SM-00(ARC-C)

产品目录

1 产品技术参数	第 1 页.
1.1 产品特征	第 1 页.
1.2 产品规格	第 1 页.
1.3 产品尺寸图	第 1 页.
1.4 安全警告	第 2 页.
2 安装	第 3 页.
2.1 装置	第 3 页.
2.2 电源输入	第 4 页.
2.3 信号输入	第 4 页.
3 使用AM-700 DMX编码器	第 5 页.
3.1 产品规格	第 5 页.
3.2 参数设置	第 5 页.
3.3 按键操作	第 6 页.
3.4 菜单	第 6 页.
3.5 DMX地址码设置	第 7 页.
3.6 通道模式自定义选择	第 7 页.
3.7 白光平衡调整设置	第 7 页.
3.8 调光模式设置	第 8 页.
3.9 静态模式	第 8 页.
3.10 特殊功能设置	第 8 页.
4 使用DMX512控台	第 9 页.
4.1 设置地址码	第 9 页.
4.2 DMX512通道表	第 9 页.

通道	数值	控制功能
8	10 ↔ 29	OFF (调光速度曲线关)
	30 ↔ 69	DIM1 (速度曲线1, 最快)
	70 ↔ 129	DIM2 (速度曲线2)
	130 ↔ 189	DIM3 (速度曲线3)
	190 ↔ 255	DIM4 (速度曲线4, 最慢)

使用本灯具前，敬请通读本手册

SPECIAL2通道模式

通道	数值	控制功能
1	0 ↔ 255	总调光
2	0 ↔ 255	红色
3	0 ↔ 255	绿色
4	0 ↔ 255	蓝色
5	0 ↔ 255	白色
6	0 ↔ 10	无效
	11 ↔ 30	RED100%/GREEN UP/BLUE0%
	31 ↔ 50	RED DOWN/GREEN100%/BLUE0%
	51 ↔ 70	RED0%/GREEN 100%/BLUE UP
	71 ↔ 90	RED0%/GREEN DOWN/BLUE 100%
	91 ↔ 110	RED UP/GREEN 0%/BLUE 100%
	111 ↔ 130	RED100%/GREEN 0%/BLUE DOWN
	131 ↔ 150	RED100%/GREEN UP/BLUE UP
	151 ↔ 170	RED DOWN/GREEN DOWN/BLUE 100%
	171 ↔ 200	RED100%/GREEN 100%/BLUE 100%/WHITE 100%
	201 ↔ 205	WHITE1: 3200K
206 ↔ 210	WHITE2: 3400K	
211 ↔ 215	WHITE3: 4200K	
216 ↔ 220	WHITE4: 4900K	
221 ↔ 225	WHITE5: 5600K	
226 ↔ 230	WHITE6: 5900K	
231 ↔ 235	WHITE7: 6500K	
236 ↔ 240	WHITE8: 7200K	
241 ↔ 245	WHITE9: 8000K	
246 ↔ 250	WHITE10: 8500K	
251 ↔ 255	WHITE11: 10000K	
7	0 ↔ 9	无效
	10 ↔ 255	频闪从慢到快
8	0 ↔ 9	调光速度 恢复为灯具DIMMER设置值

1 产品技术参数

1.1 产品特征

- ◆ 操作: DMX编码器 (AM-700)
- ◆ 运行模式: DMX512/静态模式
- ◆ 功能: RGB 100%调光; 线性/非线性调光; RGBW白光平衡
- ◆ 安装: 埋地
- ◆ 电源线: 3芯输入
- ◆ 信号线: 5芯输入/输出
- ◆ 支持RDM模式控制

1.2 产品规格

型号	工作电压	防水等级	温度 (°C)	重量 (Kg)	尺寸 (mm)	功率 (W)	灯珠数量 (PCS)
AP784XCET	100V-240V~ 50/60Hz	IP67	启动: -20 ~ 45 工作: -40 ~ 45	2	尺寸1(圆形): Φ153x177.2 尺寸2(方形): 133x133x177.2	12	RGBW*3PCS

1.3 产品尺寸图

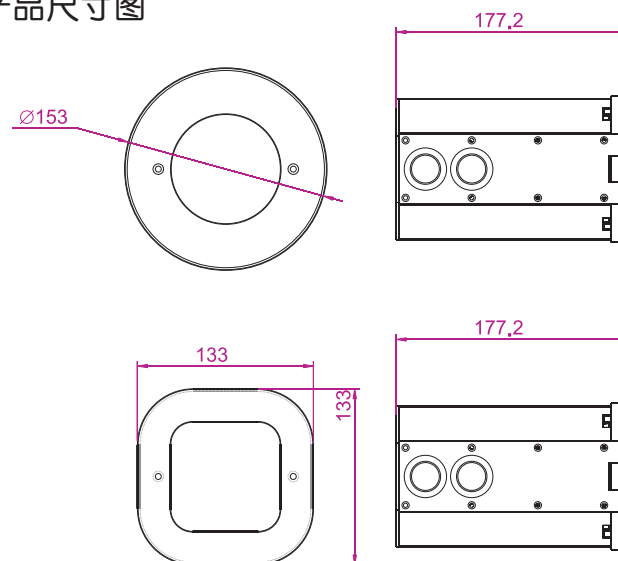

1.4 安全警告

重要提醒:

- ◆ 此设备安装与维护有关的人员要具有电子技术员资格。
- ◆ 本灯具出厂前已经过严格检验合格后才能出厂。
- ◆ 为确保这些条件的正常和安全操作，用户必须遵守此说明书以下安全规定和注意事项。
- ◆ 重点：生产厂家将不对任何未按此说明书正常操作使用和未经许可私自更改设备所引起的任何事故和损失负责。

注意:



- ◆ 特别注意电源电压与灯具标示电压是否一致，确保使用电压在技术参数标识的电压范围内。
- ◆ 不要将其它电器的电源线与本灯电源输入输出接头线连接在一起，也不要将其它电器的 DMX512信号线与本灯DMX512信号输入输出接头线连接在一起。
- ◆ 在使用连接110V~220V交流电前先检查确保电源开关插座接地线良好。
- ◆ 为确保电源使用安全请使用质量合格的电源插座或者剪掉插头直接连接开关。
- ◆ 本灯接地线为黄/绿双色。
- ◆ Y型连接：如果此灯具的外部软缆或软线损坏了，该电线要由制造商或其服务代理商或有类似资格的人更换，经避免发生危险。
- ◆ 在移动或安装使用中注意，避免金属硬物碰撞灯具。



警告，小心触电!

- ◆ 灯具光源只能由制造商或其服务代理人或类似的专业人员去更换。
- ◆ 如果这种灯具的外部电缆或软线损坏，则应由制造商或其服务代理人或类似的专业人员去独家更换，以避免危险。

通道	数值	控制功能
5	11 ↔ 30	RED 100%/GREEN UP/BLUE 0%
	31 ↔ 50	RED DOWN/GREEN 100%/BLUE 0%
	51 ↔ 70	RED 0%/GREEN 100%/BLUE UP
	71 ↔ 90	RED 0%/GREEN DOWN/BLUE 100%
	91 ↔ 110	RED UP/GREEN 0%/BLUE 100%
	111 ↔ 130	RED 100%/GREEN 0%/BLUE DOWN
	131 ↔ 150	RED 100%/GREEN UP/BLUE UP
	151 ↔ 170	RED DOWN/GREEN DOWN/BLUE 100%
	171 ↔ 200	RED 100%/GREEN 100%/BLUE 100%
	201 ↔ 205	WHITE 1: 3200K
	206 ↔ 210	WHITE 2: 3400K
	211 ↔ 215	WHITE 3: 4200K
	216 ↔ 220	WHITE 4: 4900K
	221 ↔ 225	WHITE 5: 5600K
	226 ↔ 230	WHITE 6: 5900K
231 ↔ 235	WHITE 7: 6500K	
236 ↔ 240	WHITE 8: 7200K	
241 ↔ 245	WHITE 9: 8000K	
246 ↔ 250	WHITE 10: 8500K	
251 ↔ 255	WHITE 11: 10000K	
6	0 ↔ 9	无效
	10 ↔ 255	频闪从慢到快
7	0 ↔ 9	调光速度 恢复为灯具DIMMER设置值
	10 ↔ 29	OFF (调光速度曲线关)
	30 ↔ 69	DIM1 (速度曲线1, 最快)
	70 ↔ 129	DIM2 (速度曲线2)
	130 ↔ 189	DIM3 (速度曲线3)
190 ↔ 255	DIM4 (速度曲线4, 最慢)	

ARC2通道模式

通道	数值	控制功能
1	0 ↔ 255	红色
2	0 ↔ 255	绿色
3	0 ↔ 255	蓝色
4	0 ↔ 255	白色

ARC2+D通道模式

通道	数值	控制功能
1	0 ↔ 255	总调光
2	0 ↔ 255	红色
3	0 ↔ 255	绿色
4	0 ↔ 255	蓝色
5	0 ↔ 255	白色

SOLID通道模式

通道	数值	控制功能
1	0 ↔ 255	控制所有LED

ARC FULL通道模式

通道	数值	控制功能
1	0 ↔ 255	总调光
2	0 ↔ 255	红色
3	0 ↔ 255	绿色
4	0 ↔ 255	蓝色
5	0 ↔ 10	无效

2 安装

2.1 装置

◆在安装产品时，先把底座埋好，再将灯座装进去。

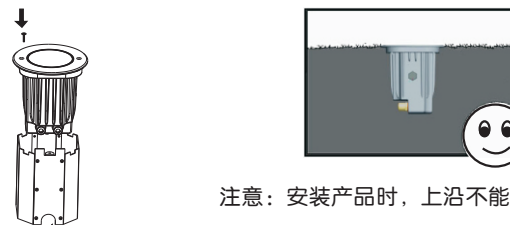

注意：安装产品时，上沿不能突出于地板或墙面。

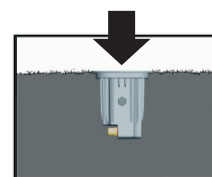
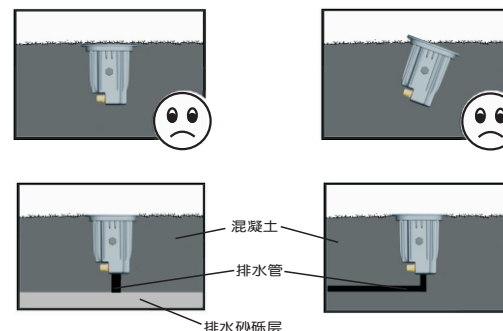

3000kg

这些装置已通过测试，在步行区或自行车道安装时可以承受3000kg（基于外壳）的静载荷。

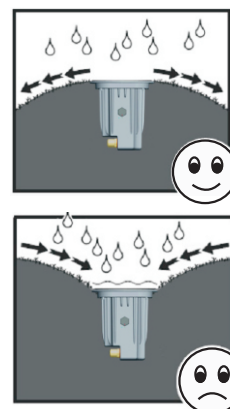

防水和排水：

此埋地灯防护等级为IP67，可浸水30分钟并能承受低压喷水，但不能长期浸泡水中。浸水会增强灯体内的凝结作用。一般来讲，在灯体升温或冷却的过程中，灯体底部的排气阀有调节灯体内压强的作用，使之与灯体外气压达到平衡，排气阀允许空气进入但把水挡在外面。但如果排气阀浸在水中，那么在灯体冷却时，它就不能调节灯体内的压强从而达到与灯体外气压的平衡，水气会通过密封条被吸入灯体内部。

预防措施有：

- 灯体底部不能浸泡在水中，除非是非常短暂的浸泡。如果不了解安装地点的地质水文情况，有必要向土木工程师咨询；
- 雨水、冰雪融水及其他自然水源必须及时排出“安装井”或“安装筒”
- 为防止洪水或者积水，灯具应安装在地势较高的地方。

2.2 电源连接

◆ 本产品规定使用输入电源线为三蕊电缆电源线，连接图如下：

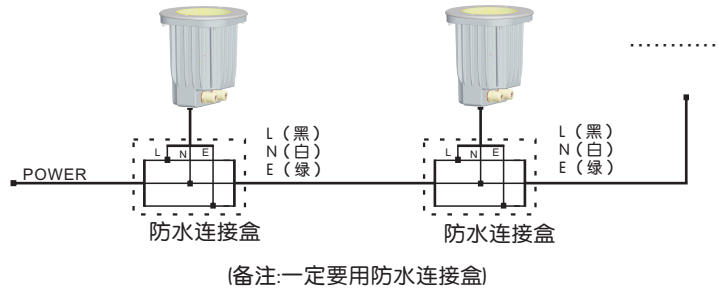

2.3 信号线连接

◆ 使用本产品DMX512信号输入输出接头线连接时不要超过20支灯，在DMX控制台与灯或者灯与灯之间的信号线，超过60米长的，必须增加一级信号放大器。

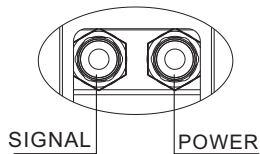
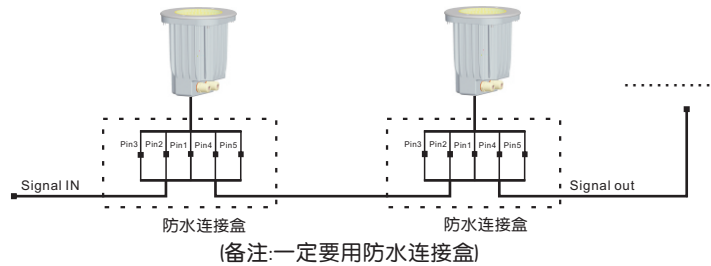

针线
1、Pin1 屏蔽
2、Pin2 (黑) 输入数据 (-)
3、Pin3 (白) 输入数据 (+)
4、Pin4 (绿) 输出数据 (-)
5、Pin5 (红) 输出数据 (+)

信号
GND/0伏
输入数据 (-)
输入数据 (+)
输出数据 (-)
输出数据 (+)

4 使用DMX512控制台

4.1 设置地址码

- ◆ 在DMX菜单中设置DMX地址码。
- ◆ 可以根据需要设置相同的地址码或者分别设置不同的地址码。

4.2 DMX512通道表

◆ 注意：这个产品有8种DMX模式：【ARC1】，【ARC1+D】，【ARC2】，【ARC2+D】，【SOLID】，【ARC FULL】和【SPECIAL2】。

ARC1通道模式

通道	数值	控制功能
1	0 ↔ 255	红色
2	0 ↔ 255	绿色
3	0 ↔ 255	蓝色

ARC1+D通道模式

通道	数值	控制功能
1	0 ↔ 255	总调光
2	0 ↔ 255	红色
3	0 ↔ 255	绿色
4	0 ↔ 255	蓝色

3.8 调光模式设置 (DIMMER)

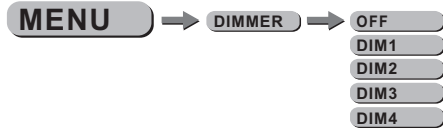

- ◆ 在【DIMMER】菜单按【ENTER】键进入调光速度模式设置；
- ◆ 按【UP】/【DOWN】键进行选择【OFF】、【DIM1】、【DIM2】、【DIM3】和【DIM4】模式；
- ◆ 【OFF】为普通调光曲线，【DIM1】、【DIM2】、【DIM3】和【DIM4】为不同柔性效果的平滑调光曲线。平滑调光曲线消除了传统调光方法的抖动性，将调光曲线做到非线性和柔和性，给视觉带来舒适感。

3.9 静态模式 (STATIC)



- ◆ 在【STATIC】菜单按【ENTER】键进入静态模式设置；
- ◆ 按【DOWN】/【UP】键来选择【Red】、【Gren】、【Blue】、【White】和【Strb】。
- ◆ 按【ENTER】键进入数值调整，按【DOWN】/【UP】键修改数值，按【ENTER】键显示【Send...】发送保存；
- ◆ 【STATIC】静态模式使灯具每次通电重启后都自动保持一种状态颜色的显

3.10 特殊功能设置 (SETTINGS)

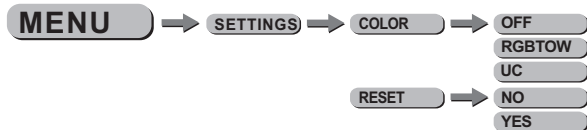

- ◆ 【COLOR】是RGB混色配比，按【UP】/【DOWN】键选择；【OFF】是关闭混色配比，保持100%亮度；【RGB TOW】是选择RGB三基色达到视觉上的白光效果，RGB三基色的比例可在【CALIB】功能项【RGBTOW】内调整，【UC】兼容旧版本灯具的RGB混色配比，保持色差一致；
- ◆ 灯具复位【RESET】，当选择【YES】时，按【ENTER】键发送，灯具将恢复为出厂设置模式。

3 使用AM-700 DMX编码器

3.1 产品规格

- ◆ 电池: 2 x 1.5V AA
- ◆ 重量: 0.2kg
- ◆ 尺寸: 110x70x28mm

3.2 参数设置

- ◆ 本灯具正常工作前必须先设置灯具参数，灯具参数包括：DMX地址码、DMX通道模式、白光平衡调整、调光模式、STATIC模式和外部控制REMOTE模式。通过外置的DMX编码器可方便地设置灯具参数。
- ◆ 将DMX编码器信号与灯具输入信号线对接，然后接通灯具电源，打开DMX编码器菜单，可以同时连接20支灯具进行设置。

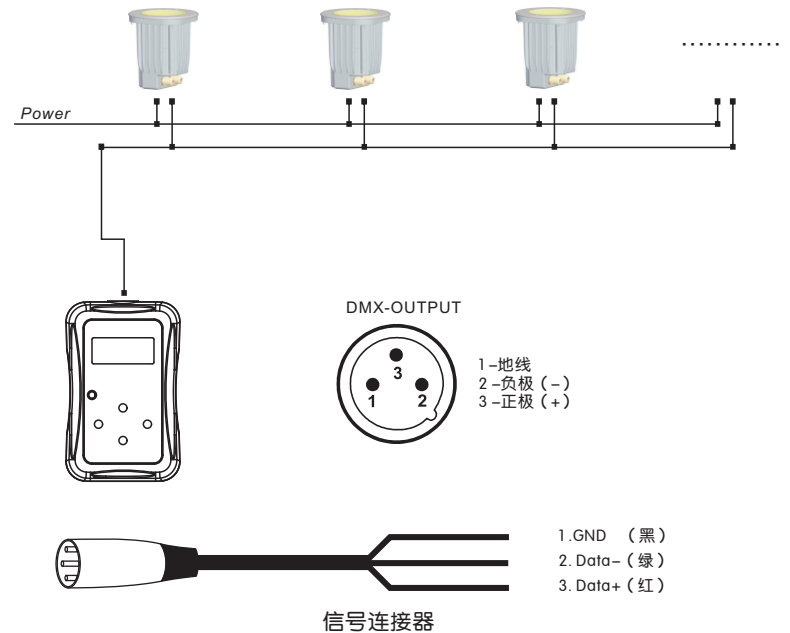

3.3 按键操作

- ◆POWER: 开启电源;
- ◆MENU: 返回菜单 (长按此键关闭电源);
- ◆ENTER: 确定数据值或选择循环数据窗口;
- ◆UP: 循环选择子菜单, 向上循环调节数据值;
- ◆DOWN: 循环选择子菜单, 向下循环调节数据值。

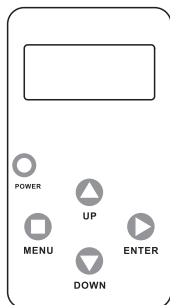

3.4 菜单

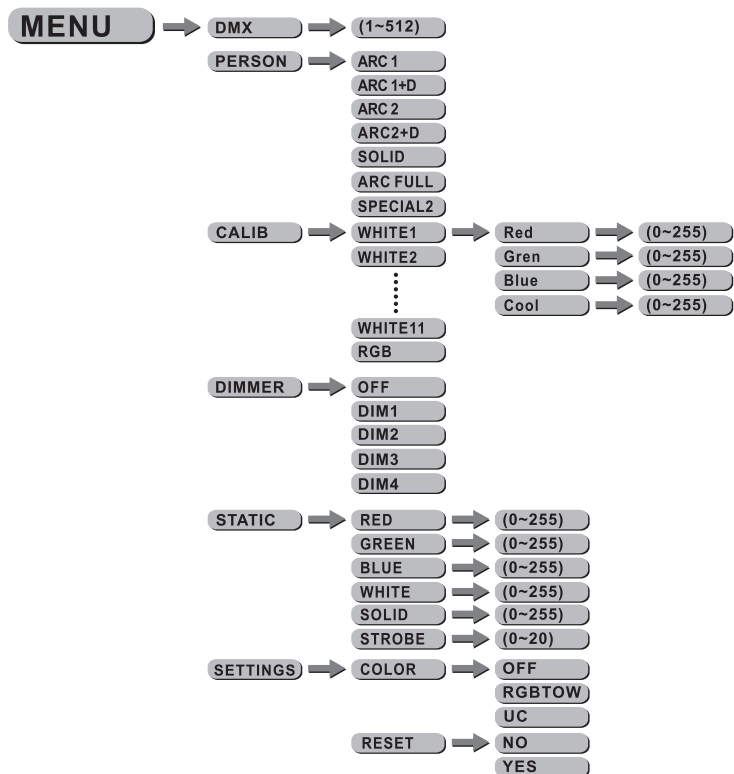

3.5 DMX地址码设置 (DMX)



在【DMX】菜单按【ENTER】键进入地址码设置;

- ◆按【UP】/【DOWN】键选择【1~512】数值, 按【ENTER】键发送, 发送完毕自动返回, 灯具接收到正确的信号显示绿色, 接收到错误的信号显示红色, 或者不做任何反应;

3.6 通道模式自定义选择 (PERSON)

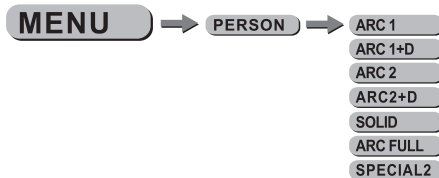

- ◆在【PERSON】菜单按【ENTER】键进入通道模式自定义选择;
- ◆按【UP】/【DOWN】键进行选择【ARC 1】, 【ARC 1+D】, 【ARC 2】, 【ARC 2+D】, 【SOLID】, 【ARC FULL】和【SPECIAL2】七个DMX通道模式, 按【ENTER】键发送, 发送完毕自动返回;
- ◆【SOLID】通道模式是单一DMX通道, 控制所有LED;

3.7 白光平衡调整设置 (CALIB)

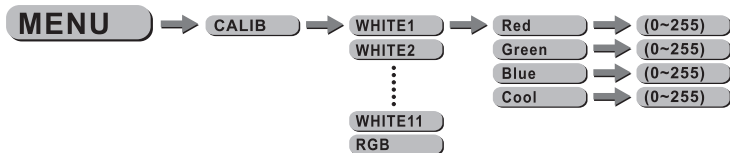

在【CALIB】菜单按【ENTER】键进入白光平衡调整设置;

- ◆按【DOWN】/【UP】键来选择【WHITE 1~11】和【RGB】, 按【ENTER】键进入;
- ◆按【DOWN】/【UP】键来选择【Red】、【Green】、【Blue】、【Cool】, 按【ENTER】键进入颜色灰度调整, 按【DOWN】/【UP】键修改数值【0~255】, 按【ENTER】键显示【Send...】发送保存;
- ◆当灯具工作在【ARC FULL】通道模式时, 【WHITE 1~11】设置的参数是CH5通道选择的色温的白光;
- ◆白光平衡【RGB】参数, 用于调整DMX控台【Red】、【Green】和【Blue】三通道的颜色比例, 从而控制适合的白光。